

Homeowners Guide

Cleansing Seat

Français, page "Français-1"
Español, página "Español-1"

THE BOLD LOOK
OF **KOHLER**®

1321455-5-A

IMPORTANT SAFEGUARDS

READ ALL INSTRUCTIONS BEFORE USING

When using electrical products, especially when children are present, basic safety precautions should always be followed, including the following:

IMPORTANT! Risk of product damage. Do not install this product in a location exposed to excessive moisture where condensation might form on the product surface. Provide adequate ventilation when bathing to avoid damage to the electronic components due to high humidity levels.

IMPORTANT! Risk of product or property damage. Pushing or pulling on the water connection may cause water leakage.

IMPORTANT! Risk of product damage. Do not apply excessive force to the spray wands.

IMPORTANT! Risk of product damage. In areas where water may freeze in the pipes, make arrangements to keep the pipes warm. Any water remaining in the seat may freeze during winter storage. Allow the unit to warm to room temperature before reinstalling or using.

IMPORTANT! Risk of product damage. Do not supply electrical power to the unit until the plumbing installation work has been completed, as it may cause the product to malfunction.

NOTE: The thermal protectors may trip during storage or transportation in warm weather causing the unit to not operate. Allow the unit to cool to room temperature before installation or operation.



DANGER: To reduce the risk of electrocution:

- Do not place or store this product where it can fall or be pulled into a bath or sink.
- Do not place in or drop into water or other liquid.
- Do not reach for a product that has fallen into water. Unplug immediately.

IMPORTANT SAFEGUARDS (cont.)



WARNING: To reduce the risk of burns, electrocution, fire, or injury to persons:

- Close supervision is necessary when this product is used by or near children, the elderly, or invalids. Adjust the temperature of the seat for the elderly, those who are incapacitated, or persons with sensitive skin.
- Use this product only for its intended use as described in this manual. Only use attachments recommended by Kohler Co.
- Never operate this product if it has a damaged cord or plug, if it is not working properly, if it has been dropped, damaged, or dropped into water. Return the product for examination and repair.
- Keep the cord away from heated surfaces.
- Never block the air openings of the product or place it on a soft surface, such as a bed or couch, where the air openings may be blocked. Keep the air openings free of lint, hair, and the like.
- Never use while sleeping or drowsy.
- Never drop or insert any object into any opening or hose.
- Do not use outdoors or where aerosol spray products are being used or where oxygen is administered.
- Connect this product to a properly grounded outlet only. See the "Grounding Instructions" section.
- This product conforms to applicable provisions of US 21 CFR, Chapter 1, Subchapter J, Radiological Health.

SAVE THESE INSTRUCTIONS

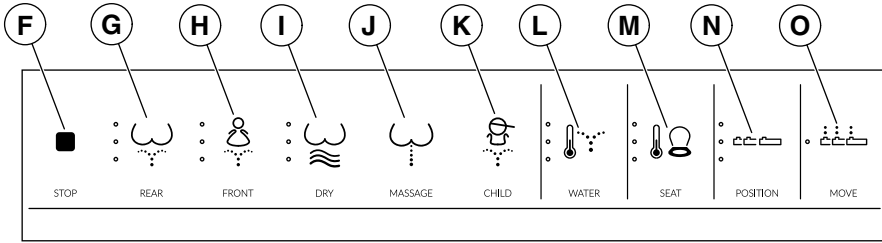
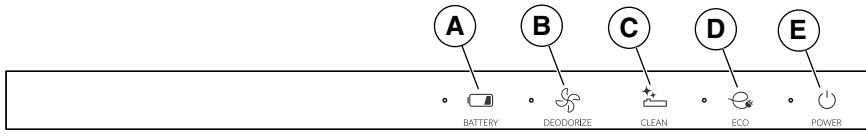

Remote Control

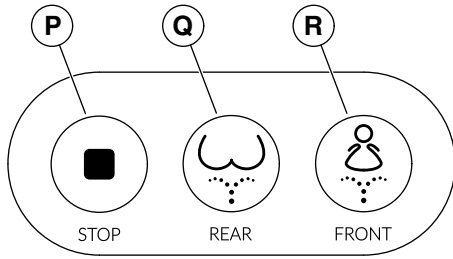

Panel

Operation

Operation (cont.)

NOTE: Make sure that three AAA batteries are installed correctly in the remote control.

NOTE: Replace the batteries if the battery indicator display blinks.

- **A - Battery:** Replace the remote control batteries when the low battery indicator is lit.
- **B - Deodorize:** The deodorize feature turns on automatically when the seat is occupied. Press the "DEODORIZER" icon a second time to turn off the feature, or the deodorizer will turn off automatically about 1 minute after the user leaves the seat.
- **C - Clean:** Press the "CLEAN" icon to start the nozzle and spray wand cleaning cycle. During the "CLEAN" cycle, the nozzle will move back and forth three times, and stop in the fully extended position. You can then manually clean the nozzle and spray wand. See the "Clean the Spray Wand" section for detailed nozzle and spray wand cleaning instructions.
- **D - Eco:** Press the "ECO" icon to turn on the power-saving setting. When the "ECO" feature is selected, the seat and water temperature will be turned off during periods when the seat is not in use. The seat and water temperature will turn on automatically when the seat is in use.
- **E - Power:** Press the "POWER" icon to disable the other remote control icons. Press the icon a second time to enable the remote control icons.
- **F - Stop:** Press this icon to stop the front wash, rear wash, dryer, massage, or nozzle cleaning features.
- **G - Rear:** Press the "REAR" icon once to activate the rear wash feature for 2 minutes. The spray will begin at the pressure setting from last use. Press the icon a second time to change the pressure. There are three water pressure settings: Low, Medium, and High. The water pressure setting last used will be saved for the next use.
- **H - Front:** Press the "FRONT" icon once to activate the front wash feature for 2 minutes. Press the icon a second time to change the pressure. There are three water pressure settings: Low, Medium, and High. The water pressure setting last used will be saved for the next use.

Operation (cont.)

- **I - Dry:** Press the "DRY" icon to turn on the heated air dryer feature. The dryer will stop after about 5 minutes, or you can touch the "STOP" icon to turn off the dryer feature at any time. With the dryer running, press "DRY" icon again to adjust the warm air temperature. You can adjust the warm air temperature to one of four settings: Off, Low, Medium, or High.
- **J - Massage:** Press the "MASSAGE" icon to start the 1-minute high-pressure rear massage feature.
- **K - Child:** Press the "CHILD" icon to activate the automatic child user features. The water pressure, water temperature, seat temperature, and dryer temperature will all operate at their lowest settings. The child wash feature will run for 1 minute, and the dryer will operate for 2 minutes. Except for water pressure, you can adjust all the Child mode features during operation.
- **L - Water:** With the front, rear, or massage features running, press the "WATER" icon to adjust the water temperature setting. You can adjust the water temperature control to one of four settings: Off, Low, Medium, or High. The setting last used will be saved for the next use.
- **M - Seat:** Press the "SEAT" icon to adjust the seat temperature setting. Press the icon again to change the seat temperature. You can adjust the seat temperature control to one of four settings: Off, Low, Medium, or High. The setting last used will be saved for the next use.
- **N - Position:** Press the "POSITION" icon while the rear wash feature is running to adjust the nozzle position. Press the icon again to change the nozzle position. There are three nozzle positions available. The setting last used will **not** be saved for the next use.
- **O - Move:** Press the "Move" icon while either the front, rear, or massage cleansing features are running to initiate back and forth nozzle oscillation.
- **P - Stop:** Press the "STOP" icon to turn off the front and rear wash features.
- **Q - Rear:** Press the icon to activate the rear wash feature. Press the icon a second time to start the spray wand oscillation feature. Rear wash operation will stop automatically after 2 minutes, and can be resumed by pressing the icon again. See the "Remote Control Operation" section to adjust the spray wand position.

Operation (cont.)

- **R - Front:** Press the icon to activate the front wash feature. Press the icon a second time to start the spray wand oscillation feature. Front wash operation will stop automatically after 2 minutes, and can be resumed by pressing the icon again. See the "Remote Control Operation" section to adjust the spray wand position.

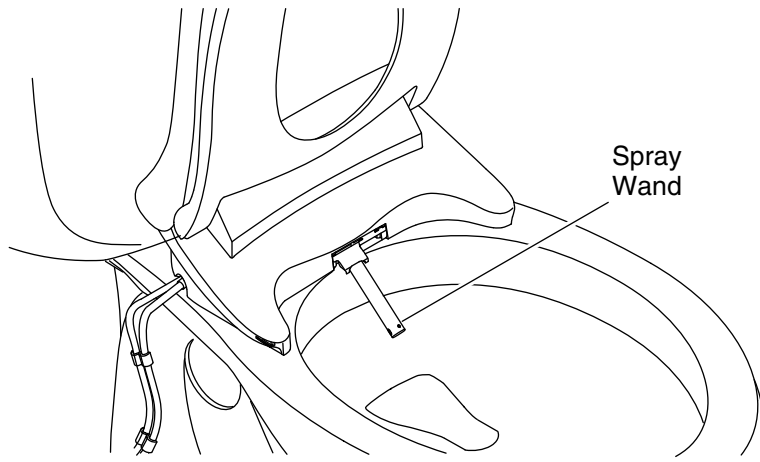

Clean the Spray Wand

- Raise the lid and seat.
- Press the "CLEAN" icon. The spray wand will move back and forth three times and stop in the fully extended position.
- Use a soft and clean sponge, brush, or rag to carefully clean the spray wand.
- Press the "STOP" icon to retract the spray wand. The seat is now ready for its next use.
- Clean the spray wand with a soft-bristled brush and hot water.

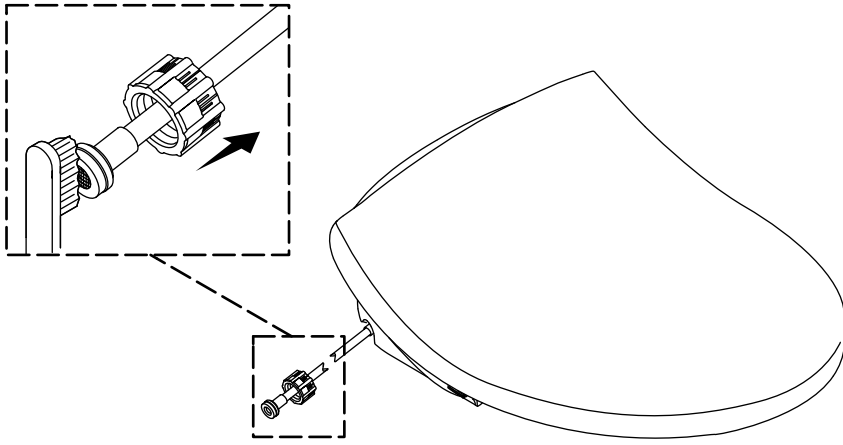

Clean the Filter Screen

NOTE: Clean the filter screen every 6 months or when there is a reduction in the maximum water flow from the spray wand.

- Turn off the water at the supply stop.
- Flush the toilet to relieve water pressure.
- Disconnect the water supply hose from the seat connection.
- Clean the filter screen with a soft-bristled brush.

CAUTION: Risk of product damage. Do not cross-thread the hose connection to the inlet.

- Reconnect the water supply hose to the inlet, one-quarter turn past hand tight.
- Turn on the water supply.
- Check all connections for leaks, and make any adjustments as needed.

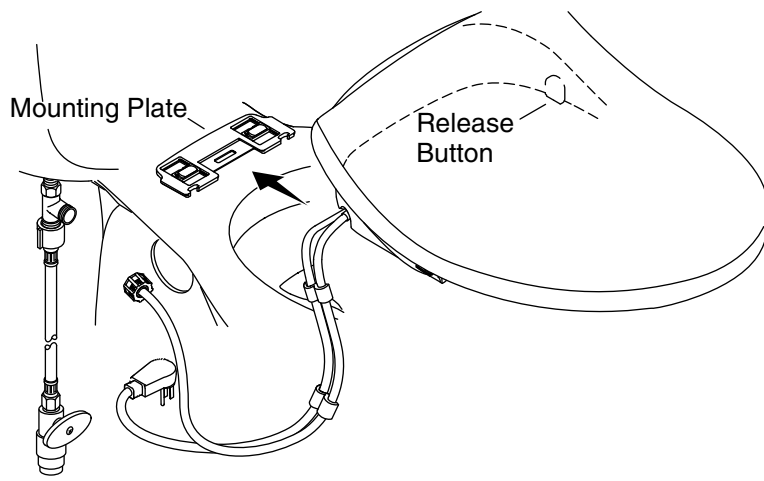

Remove the Seat

IMPORTANT! When removing the seat for cleaning, use care to avoid exerting any force on the hose connections.

- Press the release button.
- Slide the seat forward to access the area around the mounting plate. Avoid putting pressure on the hoses.
- Clean the area as needed.
- To reinstall, slide the seat back until it engages the mounting plate.

Troubleshooting

This troubleshooting guide is for general aid only. A Kohler Co. Authorized Service Representative or qualified electrician should correct any electrical problems.

For warranty service, contact the Customer Care Center using the numbers located on the back page of this manual.

Symptoms	Probable Causes	Recommended Action
1. Low or no water flow.	A. The water supply to the seat is not turned on.	A. Turn on the water supply to the seat.

Troubleshooting (cont.)		
Symptoms	Probable Causes	Recommended Action
	B. The filter screen is clogged.	B. Clean or replace the filter screen. See the "Clean the Filter Screen" section.
	C. The seat water pressure is set at Low.	C. Adjust the seat water pressure to Medium or High.
2. The seat features do not function.	A. The seat power cord is disconnected from the electrical outlet, or the fuse or circuit breaker has tripped.	A. Plug in the seat power cord, or replace/reset the fuse or circuit breaker.
	B. The seat sensor does not detect skin contact with a user.	B. Make sure that the seat user is making skin contact with the seat sensor.
3. Water, seat, or dryer temperature is too low.	A. The water, seat, or dryer temperature is set at Low.	A. Adjust the water, seat, or dryer temperature to Medium or High.
	B. The user shifted position and is no longer detected by the seat sensor.	B. Shift your position on the seat. The sensor is located on the front of the seat.
4. The remote control does not work.	A. The batteries are worn out or incorrectly installed.	A. Make sure that the batteries are fresh, and that they are correctly installed.
Product Compliance		
<p>This device complies with Part 15 of the FCC Rules and Industry Canada license-exempt RSS standard(s). Operation is subject to the following two conditions:</p> <ol style="list-style-type: none"> 1. This device may not cause harmful interference, and 2. This device must accept any interference received, including interference that may cause undesired operation. <p>Changes or modifications not expressly approved by the party</p>		

Product Compliance (cont.)

responsible for compliance could void the user's authority to operate the equipment.

This equipment has been tested and found to comply with the limits for a Class B digital device, pursuant to Part 15 of the FCC Rules. These limits are designed to provide reasonable protection against harmful interference in a residential installation. This equipment generates, uses, and can radiate radio frequency energy and, if not installed and used in accordance with the instructions, may cause harmful interference to radio communications. However, there is no guarantee that interference will not occur in a particular installation. If this equipment does cause harmful interference to radio or television reception, which can be determined by turning the equipment off and on, the user is encouraged to try to correct the interference by one of the following measures:

- Reorient or relocate the receiving antenna.
- Increase the separation between the equipment and receiver.
- Connect the equipment into an outlet on a circuit different from that to which the receiver is connected.
- Consult the dealer or an experienced radio/TV technician for help.

RF Exposure Warning

This transmitter with its antenna complies with FCC's RF exposure limits for general population/uncontrolled exposure.

This device must not be co-located or operated in conjunction with any other antenna or transmitter.

This transmitter with its antenna complies with Industry Canada RF Exposure Limits for General Population/Uncontrolled Exposure.

This Class B digital apparatus complies with Canadian ICES-003.

Module Information

Product Marketing Name (PMN): Bluetooth Module

Firmware Version Identification Number (FVIN): 1.0

Care and Cleaning

For best results, keep the following in mind when caring for your KOHLER product:

Care and Cleaning (cont.)

IMPORTANT! Do not immerse product in water.

- Always test your cleaning solution on an inconspicuous area before applying to the entire surface.
- Use a soft, dampened sponge or cloth to wipe surfaces clean. Remove the cleaner quickly after applying. Rinse and dry any overspray that lands on nearby surfaces.
- Do not allow cleaners to soak on surfaces.
- Never use an abrasive material such as a brush or scouring pad to clean surfaces.

For detailed cleaning information and products to consider, visit kohler.com/clean. To order Care & Cleaning information, call 1-800-456-4537.

Warranty

KOHLER Intelligent Toilet and C3 Cleansing Seat Three-Year Limited Warranty

Kohler Co. warrants that its toilets with integrated cleansing functionality ("Intelligent Toilets") and electric cleansing seats will be free of defects in material and workmanship during normal residential use for three years from the date the product is installed. This warranty applies only to intelligent toilets and electric cleansing seats installed in the United States of America, Canada and Mexico ("North America").

If a defect is found in normal residential use, Kohler Co. will, at its election, repair, provide a replacement part or product, or make appropriate adjustment where Kohler Co.'s inspection discloses any such defect. Damage caused by accident, misuse, or abuse is not covered by this warranty. Improper care and cleaning will void the warranty*. Proof of purchase (original sales receipt) must be provided to Kohler Co. with all warranty claims. Kohler Co. is not responsible for labor charges, installation, or other incidental or consequential costs other than those noted above. In no event shall the liability of Kohler Co. exceed the purchase price of the intelligent toilet or electric cleansing seat.

If the intelligent toilets or electric cleansing seats are used commercially or are installed outside of North America, Kohler Co. warrants that the intelligent toilet or electric cleansing seat will be free from defects in material and workmanship for one (1) year from the date the product is installed, with all other terms of this warranty

Warranty (cont.)

applying except duration.

If you believe that you have a warranty claim, contact your Home Center, Dealer, Plumbing Contractor or E-tailer. Please be sure to provide all pertinent information regarding your claim, including a complete description of the problem, the product, model number, the date the product was purchased, from whom the product was purchased and the installation date. Also include your original invoice. For other information, or to obtain the name and address of the service and repair facility nearest you, write Kohler Co., Attn: Customer Care Center, Kohler, Wisconsin 53044 USA, or by calling 1-800-4-KOHLER (1-800-456-4537) from within the USA and Canada, and 001-800-456-4537 from within Mexico, or visit www.kohler.com within the USA, www.ca.kohler.com from within Canada, or www.mx.kohler.com in Mexico.

THE FOREGOING WARRANTIES ARE IN LIEU OF ALL OTHER WARRANTIES, EXPRESS OR IMPLIED, INCLUDING BUT NOT LIMITED TO THE IMPLIED WARRANTIES OF MERCHANTABILITY AND FITNESS FOR A PARTICULAR PURPOSE. KOHLER CO. AND/OR SELLER DISCLAIM ANY LIABILITY FOR SPECIAL, INCIDENTAL OR CONSEQUENTIAL DAMAGES.

Some states/provinces do not allow limitations of how long an implied warranty lasts or the exclusion or limitation of such damages, so these limitations and exclusions may not apply to you. This warranty gives the consumer specific legal rights. You may also have other rights that vary from state/province to state/province. This warranty is to the original consumer purchaser only, and excludes product damage due to installation error, product abuse, or product misuse, whether performed by a contractor, service company, or the consumer.

This is Kohler Co.'s exclusive written warranty.

* Never use cleaners containing abrasive cleansers, ammonia, bleach, acids, waxes, alcohol, solvents or other products not recommended for stainless steel or polypropylene plastic. This will void the warranty.

MESURES DE SÉCURITÉ IMPORTANTES

LIRE TOUTES LES INSTRUCTIONS AVANT UTILISATION

Lors de l'utilisation de produits électriques, et en particulier en présence d'enfants, toujours observer les mesures de sécurité fondamentales, notamment:

IMPORTANT! Risque d'endommagement du produit. Ne pas installer ce produit dans un emplacement exposé à un excès d'humidité et où de la condensation pourrait se former sur la surface du produit. Fournir une ventilation adéquate lors des bains afin d'éviter d'endommager les composants électroniques en raison de niveaux d'humidité élevés.

IMPORTANT! Risque d'endommagement du produit ou de dommages matériels. Des fuites d'eau pourraient se produire si l'on pousse ou tire sur le raccord d'eau.

IMPORTANT! Risque d'endommagement du produit. Ne pas appliquer de force excessive sur les baguettes de vaporisation.

IMPORTANT! Risque d'endommagement du produit. Prendre les mesures nécessaires pour maintenir les tuyaux au chaud dans les régions où l'eau pourrait geler dans les tuyaux. Toute l'eau qui reste dans le siège pourrait geler pendant l'entreposage en hiver. Laisser le dispositif se réchauffer à la température ambiante avant de le réinstaller ou de l'utiliser.

IMPORTANT! Risque d'endommagement du produit. Ne pas fournir d'alimentation électrique au dispositif avant d'avoir effectué le travail d'installation de la plomberie, étant donné que cela pourrait créer des problèmes de fonctionnement.

REMARQUE: Les protecteurs thermiques pourraient se déclencher pendant l'entreposage ou le transport par temps chaud, et le

MESURES DE SÉCURITÉ IMPORTANTES (cont.)

dispositif ne fonctionnera pas. Laisser le dispositif se refroidir à la température ambiante avant de l'installer ou de l'utiliser.



DANGER: Pour réduire le risque d'électrocution:

- Ne pas placer ou entreposer ce produit dans un endroit où il pourrait tomber ou d'où il pourrait être tiré et tomber dans une baignoire ou un lavabo.
- Ne pas placer et ne pas laisser tomber ce dispositif dans de l'eau ou un autre liquide.
- Ne pas essayer de récupérer un produit qui est tombé dans de l'eau. Débrancher le dispositif immédiatement.



AVERTISSEMENT: Pour réduire le risque de brûlures, d'électrocution, d'incendie ou de blessures personnelles:

- Il est nécessaire de superviser de près lorsque ce produit est utilisé par des enfants, des personnes âgées ou invalides, ou lorsqu'il se trouve dans leur proximité. Ajuster la température du siège pour les personnes âgées, les personnes frappées d'incapacité, ou les personnes dont la peau est sensible.
- Utiliser ce produit uniquement pour l'usage auquel il est destiné, tel que décrit dans ce manuel. Uniquement utiliser des accessoires recommandés par Kohler Co.
- Ne jamais faire fonctionner ce produit si son cordon ou sa prise sont endommagés, s'il ne fonctionne pas correctement, s'il est tombé, s'il est endommagé, ou s'il est tombé dans de l'eau. Retourner le produit pour le faire examiner et réparer.
- Tenir le cordon à distance de surfaces chauffées.
- Ne jamais bloquer les ouvertures d'air du produit et ne jamais le placer sur une surface molle, comme un lit ou un divan, à un emplacement où les ouvertures d'air pourraient être bloquées. S'assurer de l'absence de peluches, de cheveux ou d'autres éléments similaires sur les ouvertures d'air.
- Ne jamais utiliser ce dispositif lorsque l'on dort ou si l'on se sent somnolent.
- Ne jamais faire tomber ou insérer un objet quelconque dans une ouverture ou un tuyau.
- Ne pas utiliser ce dispositif à l'extérieur et ne pas le faire fonctionner en présence de produits aérosols ou si l'on administre de l'oxygène.

MESURES DE SÉCURITÉ IMPORTANTES (cont.)

- Connecter ce produit à une prise mise à la terre de manière adéquate uniquement. Voir la section "Instructions de mise à la terre".
- Ce produit est conforme aux conditions applicables de l'US 21 CFR, Chapitre 1, Sous-chapitre J, Hygiène radiologique.

CONSERVER CES INSTRUCTIONS

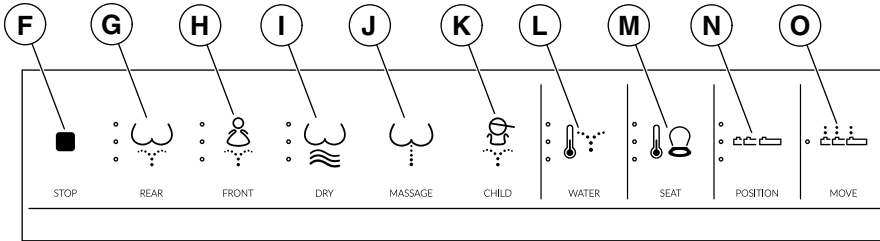
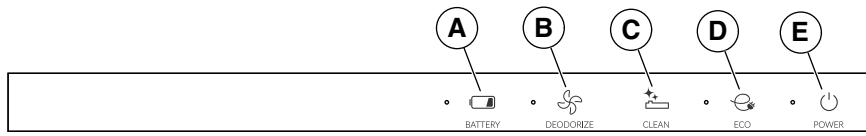

Télécommande

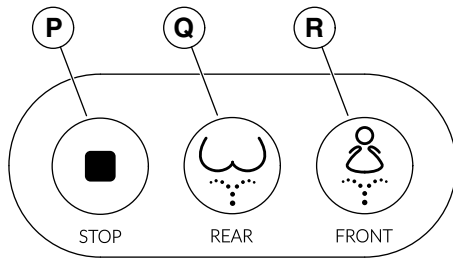

Panneau

Fonctionnement

Fonctionnement (cont.)

REMARQUE: S'assurer que trois piles AAA sont installées correctement dans la télécommande.

REMARQUE: Remplacer les piles si l'écran de l'indicateur de piles clignote.

- **A - Piles:** Remplacer les piles de la télécommande lorsque l'indicateur de piles faibles est allumé.
- **B - Désodoriser:** La fonction de désodorisation se met en marche automatiquement lorsque le siège est occupé. Appuyer une deuxième fois sur l'icône "DÉSODORISANT" pour désactiver la fonction, sinon le désodorisant s'arrêtera automatiquement au bout d'une minute environ après que l'utilisateur ait quitté le siège.
- **C - Nettoyer:** Appuyer sur l'icône "NETTOYER" pour démarrer le cycle de nettoyage de la buse et de la baguette de vaporisation. Pendant le cycle "NETTOYER", la buse effectuera un mouvement de va-et-vient trois fois, puis s'arrêtera dans la position entièrement prolongée. La buse et la baguette de vaporisation peuvent alors être nettoyées manuellement. Voir la section "Nettoyer la baguette de vaporisation" pour obtenir des instructions détaillées sur le nettoyage de la buse et de la baguette de vaporisation.
- **D - Éco:** Appuyer sur l'icône "ECO" pour activer la configuration d'économie d'énergie. Lorsque la fonction "ÉCO" est sélectionnée, la température du siège et de l'eau sera désactivée pendant les périodes où le siège n'est pas utilisé. La température du siège et de l'eau sera activée automatiquement lorsque le siège est utilisé.
- **E - Marche/Arrêt:** Appuyer sur l'icône "MARCHE/ARRÊT" pour désactiver les autres icônes de la télécommande. Appuyer sur l'icône une deuxième fois pour activer les icônes de la télécommande.
- **F - Arrêt:** Appuyer sur cette icône pour arrêter les fonctions de lavage avant, de lavage arrière, de séchoir, de massage ou de nettoyage de la buse.
- **G - Arrière:** Appuyer sur l'icône "ARRIÈRE" une fois pour activer la fonction de lavage arrière pendant 2 minutes. Le vaporisateur commencera au réglage de pression utilisé la dernière fois. Appuyer sur l'icône une deuxième fois pour changer la pression. Le dispositif comprend trois réglages de pression: Basse, Moyenne, et Haute. Le dernier réglage de pression utilisé sera sauvegardé pour la prochaine utilisation.

Fonctionnement (cont.)

- **H - Avant:** Appuyer sur l'icône "AVANT" une fois pour activer la fonction de lavage avant pendant 2 minutes. Appuyer sur l'icône une deuxième fois pour changer la pression. Le dispositif comprend trois réglages de pression: Basse, Moyenne, et Haute. Le dernier réglage de pression utilisé sera sauvegardé pour la prochaine utilisation.
- **I - Sécher:** Appuyer sur l'icône "SÉCHER" pour activer la fonction de séchoir à air chauffé. Le séchoir s'arrêtera au bout de 5 minutes, ou il est possible de toucher l'icône "ARRÊT" pour désactiver la fonction de séchoir à n'importe quel moment. Avec le séchoir en fonctionnement, appuyer de nouveau sur l'icône "SÉCHER" pour ajuster la température de l'air chaud. La température de l'air chaud peut être ajustée à l'un des quatre réglages suivants: Désactivée, Basse, Moyenne, ou Haute.
- **J - Massage:** Appuyer sur l'icône "MASSAGE" pour démarrer la fonction de massage arrière à haute pression de 1 minute.
- **K - Enfant:** Appuyer sur l'icône "ENFANT" pour activer les fonctions automatiques d'un utilisateur enfant. La pression de l'eau, et les températures de l'eau, du siège et du séchoir fonctionneront à leurs réglages les plus bas. La fonction de lavage enfant fonctionnera pendant 1 minute et le séchoir fonctionnera pendant 2 minutes. Sauf pour la pression de l'eau, toutes les fonctions du mode Enfant peuvent être ajustées pendant le fonctionnement.
- **L - Eau:** Avec les fonctions avant, arrière ou de massage en fonctionnement, appuyer sur l'icône "EAU" pour ajuster le réglage de la température de l'eau. La commande de température de l'eau peut être ajustée à l'un des quatre réglages suivants: Désactivée, Basse, Moyenne, ou Haute. Le dernier réglage utilisé sera sauvegardé pour la prochaine utilisation.
- **M - Siège:** Appuyer sur l'icône "SIÈGE" pour ajuster le réglage de la température du siège. Appuyer de nouveau sur l'icône pour changer la température du siège. La commande de température du siège peut être ajustée à l'un des quatre réglages suivants: Désactivée, Basse, Moyenne, ou Haute. Le dernier réglage utilisé sera sauvegardé pour la prochaine utilisation.
- **N - Position:** Appuyer sur l'icône "POSITION" pendant que la fonction de lavage arrière est en marche pour ajuster la position de la buse. Appuyer de nouveau sur l'icône pour changer la position de la buse. Trois positions de buse sont disponibles. Le dernier réglage utilisé ne sera **pas** sauvegardé pour la prochaine utilisation.

Fonctionnement (cont.)

- **O - Déplacer:** Appuyer sur l'icône "Déplacer" pendant que les fonctions de nettoyage avant, arrière ou de massage sont en marche et initier l'oscillation de la buse dans une oscillation de va-et-vient.
- **P - Arrêt:** Appuyer sur l'icône "ARRÊT" pour désactiver les fonctions de lavage avant et arrière.
- **Q - Arrière:** Appuyer sur l'icône pour activer la fonction de lavage arrière. Appuyer une deuxième fois sur l'icône pour démarrer la fonction d'oscillation de la baguette de vaporisation. Le fonctionnement de lavage arrière s'arrêtera automatiquement au bout de 2 minutes et peut être redémarré en réappuyant sur l'icône. Voir la section "Fonctionnement de la télécommande" pour ajuster la position de la baguette de vaporisation.
- **R - Avant:** Appuyer sur l'icône pour activer la fonction de lavage avant. Appuyer une deuxième fois sur l'icône pour démarrer la fonction d'oscillation de la baguette de vaporisation. Le fonctionnement de lavage avant s'arrêtera automatiquement au bout de 2 minutes et peut être redémarré en réappuyant sur l'icône. Voir la section "Fonctionnement de la télécommande" pour ajuster la position de la baguette de vaporisation.

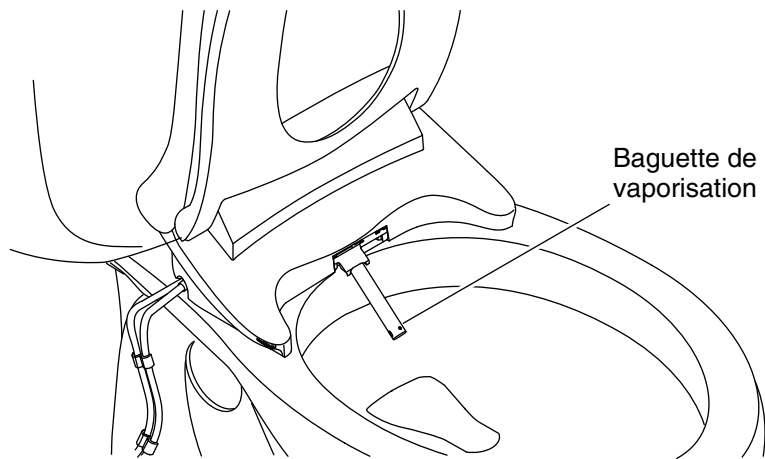

Nettoyer la baguette de vaporisation

- Lever le couvercle et le siège.
- Appuyer sur l'icône "NETTOYER". La baguette de vaporisation effectuera un mouvement de va-et-vient trois fois et s'arrêtera en position entièrement prolongée.
- Utiliser une éponge, une brosse ou un chiffon doux et propres pour nettoyer la baguette de vaporisation avec précaution.
- Appuyer sur l'icône "ARRÊT" pour rétracter la baguette de vaporisation. Le siège est maintenant prêt pour sa prochaine utilisation.
- Nettoyer la baguette de vaporisation avec une brosse à poils doux et de l'eau chaude.

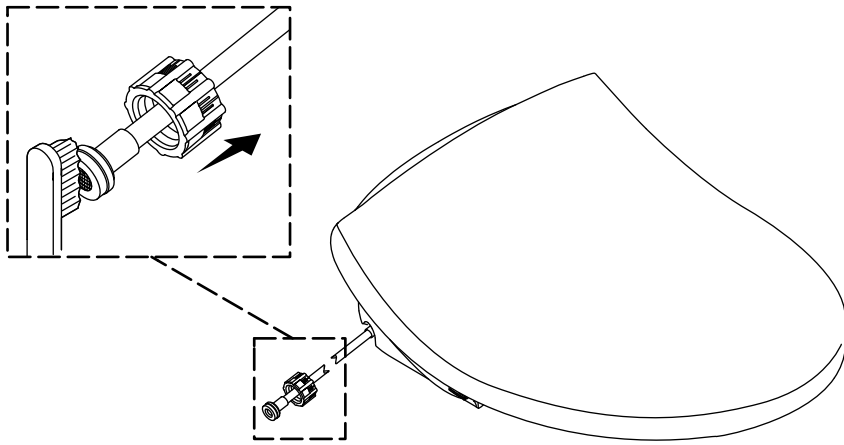

Nettoyer la crépine

REMARQUE: Nettoyer la crépine tous les 6 mois ou lorsqu'il y a une réduction dans le débit d'eau maximum en provenance de la baguette de vaporisation.

- Couper l'eau au niveau du robinet d'arrêt d'arrivée.
- Passer la chasse pour relâcher la pression d'eau.
- Déconnecter le tuyau d'alimentation en eau du raccord du siège.
- Nettoyer la crépine avec une brosse à poils doux.

ATTENTION: Risque d'endommagement du produit. Ne pas fausser le filetage de la connexion tuyau à orifice d'entrée.

- Reconnecter le tuyau d'alimentation en eau à l'orifice d'entrée, d'un quart de tour au-delà du serrage à la main.
- Ouvrir l'alimentation en eau.
- Inspecter tous les raccords pour y rechercher des fuites éventuelles et effectuer tous les réglages au besoin.

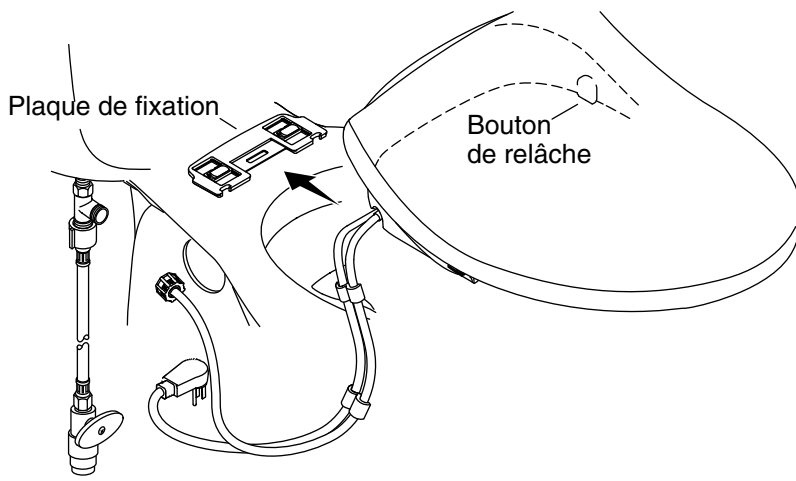

Retirer le siège

IMPORTANT! Lors du retrait du siège pour un nettoyage, procéder avec soin et veiller à ne pas exercer de force sur les raccords du tuyau.

- Appuyer sur le bouton de dégagement.
- Glisser le siège vers l'avant pour accéder à la zone autour de la plaque de fixation. Éviter d'exercer une pression sur les tuyaux.
- Nettoyer la zone au besoin.
- Pour réinstaller, glisser le siège vers l'arrière jusqu'à ce qu'il engage la plaque de fixation.

Dépannage

Ce guide de dépannage est seulement destiné à fournir une aide d'ordre général. Un représentant du service agréé Kohler Co. ou un électricien qualifié doit rectifier tous les problèmes électriques.

Pour obtenir un service de garantie, appeler le Service après-vente en utilisant les numéros se trouvant sur la page arrière de ce manuel.

Symptômes	Causes probables	Action recommandée
1. Débit d'eau bas ou pas d'eau.	A. L'alimentation en eau vers le siège n'est pas ouverte.	A. Ouvrir l'alimentation en eau vers le siège.

Dépannage (cont.)		
Symptômes	Causes probables	Action recommandée
	B. La crépine est obstruée.	B. Nettoyer ou remplacer la crépine. Voir la section "Nettoyer la crépine".
	C. La pression d'eau du siège est réglée sur Basse.	C. Ajuster la pression d'eau du siège sur Moyenne ou Haute.
2. Les fonctions du siège ne fonctionnent pas.	A. Le cordon d'alimentation du siège est déconnecté de la prise de courant, ou le fusible ou disjoncteur s'est déclenché.	A. Brancher le cordon d'alimentation du siège, ou remplacer/réinitialiser le fusible ou le disjoncteur.
	B. Le capteur du siège ne détecte pas le contact cutané avec un utilisateur.	B. L'utilisateur du siège doit avoir un contact cutané avec le capteur du siège.
3. La température de l'eau, du siège ou du séchoir est trop basse.	A. La température de l'eau, du siège ou du séchoir est réglée sur Basse.	A. Ajuster la température de l'eau, du siège ou du séchoir sur Moyenne ou Haute.
	B. L'utilisateur a changé de position et n'est plus détecté par le capteur du siège.	B. Changer de position sur le siège. Le capteur se trouve sur l'avant du siège.
4. La télécommande ne fonctionne pas.	A. Les piles sont usées ou elles ne sont pas installées correctement.	A. S'assurer que les piles sont fraîches et qu'elles sont installées correctement.
<p>Conformité du produit</p> <p>Cet appareil est conforme à la section 15 des réglementations de la FCC et de la/des normes RSS d'exemption de licence d'Industrie Canada. Le fonctionnement de l'appareil est soumis aux deux conditions suivantes:</p>		

Conformité du produit (cont.)

1. Cet appareil ne doit pas provoquer d'interférences néfastes, et
2. Cet appareil doit tolérer les interférences reçues, y compris celles qui risquent de provoquer un fonctionnement indésirable.

Tous changements ou modifications non expressément approuvés par la partie responsable garantissant la conformité, pourraient annuler le droit à l'utilisateur d'opérer l'équipement.

Cet appareil a été testé et est considéré conforme aux limitations d'un appareil numérique de classe B, selon la section 15 des réglementations FCC. Ces limites sont conçues pour fournir une protection raisonnable contre toute interférence nuisible lors d'une installation résidentielle. Cet appareil génère, utilise et peut émettre une énergie de radiofréquence et, s'il n'est pas installé et utilisé conformément aux instructions, pourrait être la cause d'interférences nuisibles aux communications par radio. Cependant, il n'est pas garanti qu'aucune interférence n'aura lieu dans une installation particulière. Si cet équipement cause des interférences radio nuisibles à la réception de radio ou de télévision, ce qui peut être déterminé en éteignant l'équipement et en le rallumant, l'utilisateur est encouragé à essayer de rectifier cette interférence par l'un des moyens suivants:

- Réorienter ou changer l'emplacement de l'antenne de réception.
- Augmenter la séparation entre l'équipement et le récepteur.
- Brancher l'équipement sur une prise d'un circuit différent de celui auquel le récepteur est connecté.
- Consulter un revendeur ou un technicien radio/TV expérimenté pour obtenir de l'assistance.

Avertissement d'exposition RF

Cet émetteur et son antenne sont conformes aux limites d'exposition RF de la FCC pour le public général/l'exposition non contrôlée.

Cet appareil ne doit pas être co-localisé ou opéré avec toute autre antenne ou tout autre émetteur.

Cet émetteur et son antenne sont conformes aux limites d'exposition RF d'Industrie Canada pour le public général/l'exposition non contrôlée.

Cet appareillage numérique de classe B est conforme à la norme canadienne NMB-003.

Conformité du produit (cont.)

Renseignements sur le module

Nom de marque du produit (NMP): Module Bluetooth

Numéro d'identification de la version logiciel (NIVL): 1.0

Entretien et nettoyage

Pour obtenir les meilleurs résultats possibles, prendre ce qui suit en considération lors de l'entretien de votre produit KOHLER:

IMPORTANT! Ne pas immerger le produit dans de l'eau.

- Toujours tester la solution de nettoyage sur une surface non visible avant de l'appliquer sur l'ensemble de la surface.
- Utiliser une éponge ou un chiffon doux et légèrement mouillés pour essuyer les surfaces. Enlever le nettoyant rapidement après l'application. Rincer et sécher tout éclaboussement sur les surfaces avoisinantes.
- Ne pas laisser les nettoyants tremper sur les surfaces.
- Ne jamais utiliser de matériau abrasif tel qu'une brosse ou une éponge à récurer pour nettoyer les surfaces.

Pour obtenir des renseignements détaillés sur le nettoyage et les produits à considérer, consulter le site kohler.com/clean. Pour commander des renseignements sur le nettoyage, appeler le 1-800-456-4537.

Garantie

Garantie limitée de trois ans de la toilette intelligente et du siège nettoyant C3 de KOHLER

Kohler Co. garantit ses toilettes dotées de la fonctionnalité de nettoyage intégrée ("Toilettes intelligentes") et les sièges de nettoyage électriques contre tout vice de matériau et de fabrication lors d'une utilisation domestique normale, pendant trois ans à partir de la date d'installation du produit. La présente garantie s'applique uniquement aux toilettes intelligentes et aux sièges de nettoyage électriques installés aux États-Unis d'Amérique, au Canada et au Mexique ("Amérique du Nord").

En cas de défectuosité lors d'une utilisation domestique normale, Kohler Co. choisira, à son gré, la réparation, le remplacement de la pièce ou du produit, ou la rectification appropriée, dans les cas ou

Garantie (cont.)

l'inspection de Kohler révélerait une telle défectuosité. Aucun dommage causé par un accident, une mauvaise utilisation ou un mauvais traitement n'est couvert par la présente garantie. Un entretien et un nettoyage inadéquats annulent la garantie*. Une preuve d'achat (ticket de caisse d'origine) doit être présentée à Kohler Co. avec toutes les réclamations au titre de la garantie. Kohler Co. n'est pas responsable des frais de main-d'œuvre, d'installation ou de tout autre frais particulier accessoire ou indirect que ceux susmentionnés. La responsabilité de Kohler Co. ne dépassera en aucun cas le prix d'achat de la toilette intelligente ou du siège de nettoyage électrique.

Si les toilettes intelligentes ou les sièges de nettoyage électrique sont utilisés dans un commerce ou si ces articles sont installés hors de l'Amérique du Nord, Kohler Co. garantit la toilette intelligente ou le siège de nettoyage électrique contre tout vice de matériau et de fabrication pendant un (1) an à partir de la date d'installation dudit produit, et toutes les autres modalités de la présente garantie s'appliquent à l'exception de sa durée.

Pour toute réclamation au titre de la présente garantie, contacter le vendeur, plombier, centre de rénovation ou revendeur par internet. Fournir tous les renseignements pertinents à la réclamation, dont notamment une description complète du problème et du produit, le numéro de modèle, la date et le lieu d'achat du produit, ainsi que la date de son installation. Joindre également l'original de la facture. Pour de plus amples renseignements ou pour obtenir les coordonnées du service de réparation le plus proche, écrire à Kohler Co., Attn: Customer Care Center, Kohler, Wisconsin 53044, USA, ou appeler le 1-800-4-KOHLER (1-800-456-4537) à partir des É.-U. et du Canada, et le 001-800-456-4537 à partir du Mexique, ou consulter le site www.kohler.com aux É.-U., www.ca.kohler.com à partir du Canada, ou www.mx.kohler.com au Mexique.

LES GARANTIES SUSMENTIONNÉES SONT FOURNIES AU LIEU ET PLACE DE TOUTES AUTRES GARANTIES, EXPRESSES OU TACITES, Y COMPRIS LES GARANTIES TACITES DE COMMERCIALITÉ ET D'ADAPTATION À UN USAGE PARTICULIER. KOHLER CO. ET/OU LE REVENDEUR DÉCLINENT TOUTE RESPONSABILITÉ CONTRE LES DOMMAGES PARTICULIERS, ACCESSOIRES OU INDIRECTS.

Certains états et provinces ne permettent pas de limite sur la durée de la garantie tacite, ni l'exclusion ou la limite de tels dommages, et, par conséquent, lesdites limites et exclusions peuvent ne pas s'appliquer à votre cas. La présente garantie accorde au consommateur des droits juridiques particuliers. Vous pouvez également avoir d'autres droits qui varient d'un état ou d'une

Garantie (cont.)

province à l'autre. La présente garantie est accordée uniquement à l'acquéreur d'origine et exclut tous dommages dus à une erreur d'installation, à un usage abusif ou à une mauvaise utilisation du produit, qu'ils soient effectués par un entrepreneur, une société de services ou le consommateur.

Ceci constitue la garantie écrite exclusive de Kohler Co.

*Ne jamais utiliser de nettoyants contenant des agents abrasifs, de l'ammoniaque, de l'eau de Javel, des acides, des cires, de l'alcool, des dissolvants ou autres produits non recommandés pour l'acier inoxydable ou le plastique polypropylène. Ceci annulera la garantie.

Guía del propietario

Asiento de limpieza

ADVERTENCIAS DE SEGURIDAD

IMPORTANTES

LEA TODAS LAS INSTRUCCIONES ANTES DE USAR

Al emplear productos eléctricos, en especial cuando haya niños presentes, siempre cumpla las precauciones básicas de seguridad, incluidas las siguientes:

¡IMPORTANTE! Riesgo de daños al producto. No instale este producto en un lugar donde quede expuesto a humedad excesiva, donde pudiera formarse condensación en la superficie del producto. Al tomar un baño, asegúrese de que haya ventilación adecuada para evitar daños a los componentes electrónicos debidos a altos niveles de humedad.

¡IMPORTANTE! Riesgo de daños al producto o a la propiedad. Si se empuja o si se tira de la conexión de agua podrían ocasionarse fugas de agua.

¡IMPORTANTE! Riesgo de daños al producto. No aplique fuerza excesiva a las varillas de rociado.

¡IMPORTANTE! Riesgo de daños al producto. En áreas donde el agua pudiera congelarse en las tuberías, haga lo necesario para evitar que se congele. El agua que quede en el asiento durante el almacenamiento en el invierno se podría congelar. Antes de volver a instalar o a usar la unidad, permita que llegue a la temperatura ambiente.

¡IMPORTANTE! Riesgo de daños al producto. No suministre corriente eléctrica a la unidad mientras no se haya completado la instalación de la plomería, ya que esto podría causar que el producto no funcionara bien.

NOTA: En climas cálidos los protectores térmicos podrían activarse durante el almacenamiento o el transporte, lo que causaría que la

ADVERTENCIAS IMPORTANTES DE SEGURIDAD (cont.)

unidad no funcionara. Antes de instalar la unidad o ponerla en funcionamiento, deje que se enfríe hasta la temperatura ambiente.



PELIGRO: Para reducir el riesgo de electrocución:

- No coloque ni almacene este producto donde pudiera caer o ser jalado hacia dentro de una bañera o de un lavabo.
- No lo coloque ni lo deje caer en agua ni en ningún otro líquido.
- No trate de sacar del agua algún aparato que haya caído en ella. Desconéctelo de inmediato.



ADVERTENCIA: Para reducir el riesgo de quemaduras, electrocución, incendio o lesiones personales:

- Es necesario que haya supervisión cuando este producto esté siendo usado cerca de niños, ancianos o inválidos, o por ellos mismos. Ajuste la temperatura del asiento para los ancianos, los discapacitados o las personas con piel sensible.
- Use este producto únicamente con el fin para el que ha sido fabricado, tal como se describe en este manual. Solo use aditamentos que recomiende Kohler Co.
- No haga funcionar este producto si el enchufe o el cable están dañados, si el equipo no funciona adecuadamente, si se ha dejado caer, si ha sufrido daños, o si ha caído en agua. Devuelva el producto para que sea examinado y reparado.
- Mantenga el cable lejos de superficies calientes.
- Nunca bloquee las aberturas para aire del producto ni lo coloque sobre una superficie blanda, como una cama o un sillón, donde las aberturas para aire pudieran quedar bloqueadas. Evite pelusa, cabello y similares en las aberturas para aire.
- Nunca utilice mientras duerma o esté adormilado.
- No deje caer ni introduzca objetos en ninguna abertura o manguera.
- No utilice en exteriores ni en lugares en los que se empleen aerosoles o en los que se administre oxígeno.
- Conecte este producto solamente a un tomacorriente que esté conectado a tierra correctamente. Consulte la sección "Instrucciones de conexión a tierra".
- Este producto cumple las estipulaciones de US 21 CFR, Capítulo 1, Subcapítulo J, Salud Radiológica.

ADVERTENCIAS IMPORTANTES DE SEGURIDAD (cont.)

GUARDE ESTAS INSTRUCCIONES

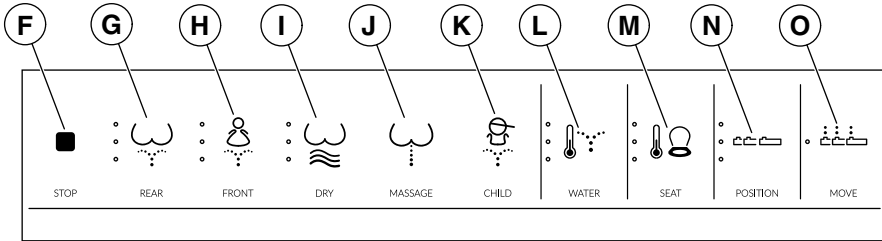
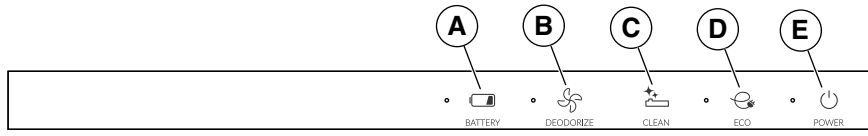

Control remoto

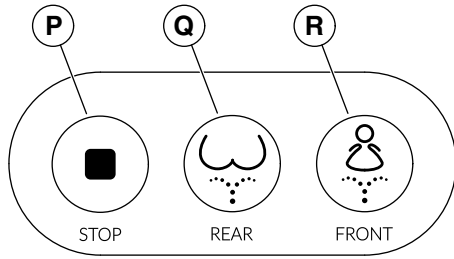

Panel

Funcionamiento

Funcionamiento (cont.)

NOTA: Asegúrese de que las 3 pilas AAA estén bien instaladas en el control remoto.

NOTA: Cambie las pilas si el indicador de carga parpadea.

- **A - Battery - Pilas:** Cambie las pilas del control remoto cuando se ilumine el indicador de carga de las pilas.
- **B - Deodorize - Desodorizante:** La función desodorizante se activa en forma automática al ocupar el asiento. Oprima el ícono "DEODORIZER" por segunda vez para desactivar la función, o el desodorizante se desactivará automáticamente en aproximadamente 1 minuto después de que el usuario se retira del asiento.
- **C - Clean - Lavado:** Oprima el ícono "CLEAN" para iniciar el ciclo de limpieza de la boquilla y la varilla de rociado. Durante el ciclo de limpieza "CLEAN", la boquilla se mueve hacia atrás y hacia adelante 3 veces, y se detiene en la posición completamente extendida. Entonces usted puede limpiar manualmente la boquilla y la varilla de rociado. Consulte instrucciones detalladas de limpieza de la boquilla y de la varilla de rociado en la sección "Limpie la varilla de rociado".
- **D - Eco:** Oprima el ícono "ECO" para activar la selección de ahorro de energía. Cuando se selecciona la función "ECO", la temperatura del agua y del asiento se apagan durante periodos cuando el asiento no está en uso. El asiento y la temperatura del agua se encienden automáticamente cuando el asiento está en uso.
- **E - Power - Encendido/apagado:** Oprima el ícono "POWER" para inhabilitar el resto de los íconos en el control remoto. Oprima el ícono una segunda vez para habilitar los íconos del control remoto.
- **F - Stop - Parar:** Oprima este para detener las funciones de lavado frontal, lavado posterior, secado, masaje o limpieza de la boquilla.
- **G - Rear - Posterior:** Oprima el ícono "REAR" una vez para activar la función de lavado posterior durante 2 minutos. El rocío comienza en la selección de presión del último uso. Oprima el ícono una segunda vez para cambiar la presión. Hay 3 selecciones disponibles de presión del agua: Low (baja), Medium (intermedia) y High (alta). La selección de presión del agua que se usó la última vez se guarda para el siguiente uso.

Funcionamiento (cont.)

- **H - Front - Frente:** Oprima el ícono "FRONT" una vez para activar la función de lavado frontal durante 2 minutos. Oprima el ícono una segunda vez para cambiar la presión. Hay 3 selecciones disponibles de presión del agua: Low (baja), Medium (intermedia) y High (alta). La selección de presión del agua que se usó la última vez se guarda para el siguiente uso.
- **I - Dry - Secado:** Oprima el ícono "DRY" para activar la función de secador por aire caliente. El secador se detiene después de unos 5 minutos, o se puede tocar el ícono "STOP" para apagar la función de secado en cualquier momento. Cuando el secador esté funcionando, oprima el ícono "DRY" de nuevo para ajustar la temperatura del aire. Se puede ajustar la temperatura del aire a alguna de 4 selecciones: Off (apagado), Low (baja), Medium (intermedia), o High (alta).
- **J - Massage - Masaje:** Oprima el ícono "MASSAGE" para iniciar la función de masaje posterior de 1 minuto a alta presión.
- **K - Child - Menor:** Oprima el ícono "CHILD" para activar las funciones automáticas para un usuario menor. La presión del agua, la temperatura del agua, la temperatura del asiento, y la temperatura del aire de secado estarán en sus selecciones establecidas más bajas. La función de lavado para menores dura 1 minuto, y el secado funciona durante 2 minutos. Excepto por la presión del agua, usted puede ajustar todas las funciones del modo para menores durante el funcionamiento.
- **L - Water - Agua:** Con las funciones de lavado frontal, posterior o de masaje funcionando, oprima el ícono "WATER" para ajustar la temperatura del agua. Se puede ajustar la temperatura del agua a alguna de las 4 selecciones: Off (apagado), Low (baja), Medium (intermedia), o High (alta). La selección que haya usado el último usuario se guarda para el siguiente uso.
- **M - Seat - Asiento:** Oprima el ícono "SEAT" para ajustar la temperatura del asiento. Oprima el icono de nuevo para cambiar la temperatura del asiento. Se puede ajustar la temperatura del asiento a alguna de las 4 selecciones: Off (apagado), Low (baja), Medium (intermedia), o High (alta). La selección que haya usado el último usuario se guarda para el siguiente uso.
- **N - Position - Posición:** Oprima el ícono "POSITION" mientras la función de lavado posterior esté funcionando para ajustar la posición de la boquilla. Oprima el icono de nuevo para cambiar la posición de la boquilla. Hay tres posiciones disponibles para la boquilla. La selección usada la última vez **no** se guarda para el siguiente uso.

Funcionamiento (cont.)

- **O - Move - Mover:** Oprima el ícono "Move" mientras esté funcionando alguna de las funciones de lavado frontal, posterior o de masaje para iniciar la oscilación hacia atrás y adelante de la boquilla.
- **P - Stop - Parar:** Oprima el ícono "STOP" para desactivar las funciones de lavado delantero y posterior.
- **Q - Rear - Posterior:** Oprima el icono para activar la función de lavado posterior. Oprima el icono por segunda vez para iniciar la función de oscilación de la varilla de rociado. El funcionamiento de lavado posterior se detiene automáticamente después de 2 minutos, y puede reiniciar al oprimir el ícono de nuevo. Consulte los ajustes de posición de la varilla de rociado en la sección "Funcionamiento del control remoto".
- **R - Front - Frente:** Oprima el icono para activar la función de lavado frontal. Oprima el icono por segunda vez para iniciar la función de oscilación de la varilla de rociado. El funcionamiento de lavado frontal se detiene automáticamente después de 2 minutos, y puede volver a iniciar al oprimir el ícono de nuevo. Consulte los ajustes de posición de la varilla de rociado en la sección "Funcionamiento del control remoto".

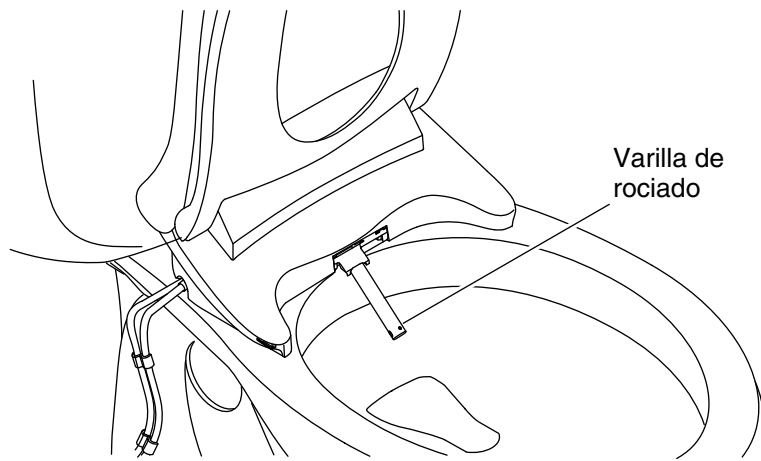

Limpie la varilla de rociado

- ❑ Levante la tapa y el asiento.
- ❑ Oprima el ícono "CLEAN". La varilla de rociado se mueve hacia atrás y hacia adelante 3 veces y se detiene en la posición completamente extendida.
- ❑ Para limpiar la varilla de rociado use una esponja, un cepillo o un paño suave y limpio.
- ❑ Oprima el ícono "STOP" para retraer la varilla de rociado. El asiento está ahora listo para el siguiente uso.
- ❑ Limpie la varilla de rociado con un cepillo de cerdas suaves y agua caliente.

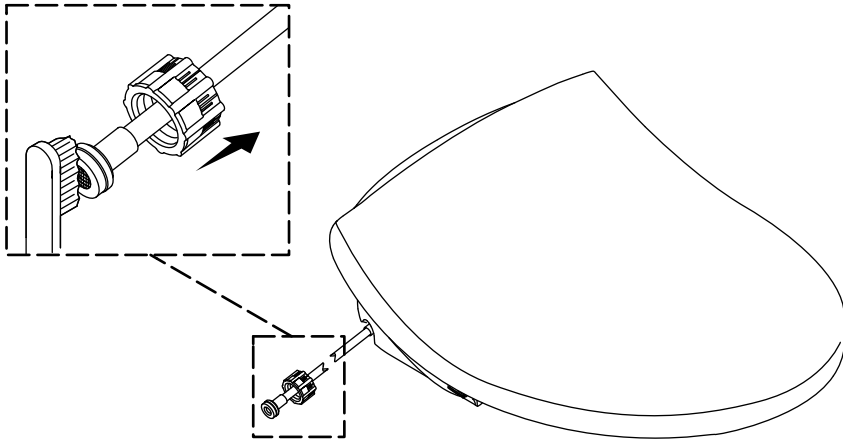

Limpie el tamiz de filtro

NOTA: Limpie el tamiz de filtro cada 6 meses o en cualquier momento en que baje el flujo de agua máximo de la varilla de rociado.

- Cierre el agua en la llave de paso de suministro.
- Accione la descarga del inodoro para reducir la presión del agua.
- Desconecte la manguera de suministro de agua de la conexión al asiento.
- Limpie el tamiz de filtro con un cepillo de cerdas suaves.

PRECAUCIÓN: Riesgo de daños al producto. No trasrosque la conexión de la manguera a la línea de entrada.

- Vuelva a conectar la manguera de suministro de agua a la línea de entrada 1/4 de vuelta adicional después de apretar a mano.
- Abra el suministro de agua.
- Revise todas las conexiones para asegurarse de que no haya fugas, y haga los ajustes necesarios.

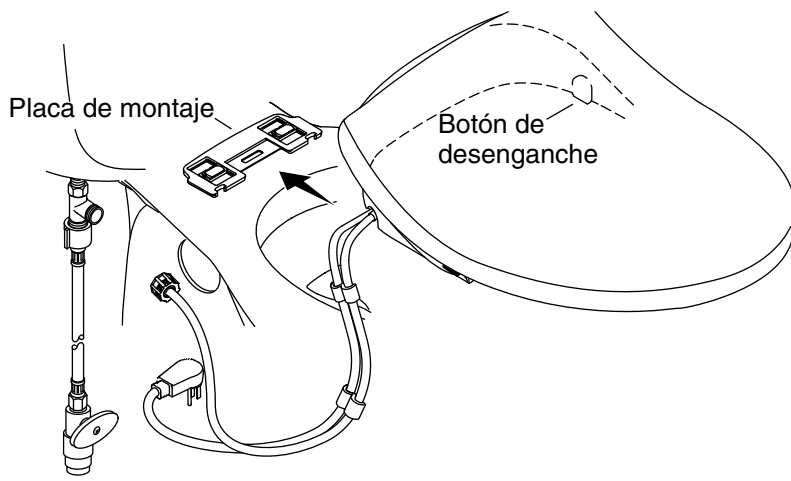

Retire el asiento

¡IMPORTANTE! Al retirar el asiento para limpiarlo, tenga cuidado para evitar ejercer fuerza en las conexiones de la manguera.

- Oprima el botón de desenganche.
- Deslice el asiento hacia adelante para obtener acceso al área alrededor de la placa de montaje. Evite ejercer presión en las mangueras.
- Limpie el área lo que sea necesario.
- Para volver a instalar el asiento, deslícelo hacia atrás hasta que se enganche en la placa de montaje.

Resolución de problemas

Esta guía de resolución de problemas está diseñada únicamente como ayuda general. Todos los problemas eléctricos deben ser resueltos por un representante de servicio autorizado de Kohler Co. o un electricista calificado.

Para obtener servicio bajo garantía, comuníquese con el Centro de Atención al Cliente mediante los números en la página posterior de este manual.

Síntomas	Causas probables	Acción recomendada
1. Poco o nada de flujo de agua.	A. El suministro de agua al asiento no está abierto.	A. Abra el suministro de agua al asiento.

Resolución de problemas (cont.)

Síntomas	Causas probables	Acción recomendada
	B. El tamiz de filtro está tapado.	B. Limpie o cambie el tamiz de filtro. Vea la sección "Limpie el tamiz de filtro".
	C. La presión de agua al asiento está establecida en baja, Low.	C. Ajuste la presión del agua al asiento a intermedia o alta, Medium o High.
2. Las funciones del asiento no funcionan.	A. El cable de suministro eléctrico al asiento está desconectado del tomacorriente, o se ha disparado el fusible o del interruptor de circuito.	A. Conecte el cable de suministro eléctrico o reemplace o restablezca el interruptor de circuito.
	B. El sensor del asiento no detecta contacto con la piel del usuario.	B. El usuario debe asegurarse de que la piel haga contacto con el sensor del asiento.
3. La temperatura del agua, del asiento o de secado es demasiado baja.	A. La temperatura del agua, del asiento o de secado está establecida en baja, Low.	A. Ajuste la temperatura del agua, asiento o secado a intermedia o alta, Medium o High.
	B. El usuario cambió de posición y ya no lo detecta el sensor del asiento.	B. Cambie su posición en el asiento. El sensor está ubicado en la parte delantera del asiento.
4. El control remoto no funciona.	A. Las pilas están desgastadas o no están bien instaladas.	A. Asegúrese de que las pilas sean nuevas y que hayan sido instaladas bien.

Conformidad del producto

Este dispositivo cumple las normas FCC sección 15 y RSS de excepción de licencia de la Industria de Canadá. La operación de este equipo está sujeta a las siguientes dos condiciones:

Conformidad del producto (cont.)

1. Este equipo o dispositivo no puede causar interferencia perjudicial, y
2. Este dispositivo debe aceptar cualquier interferencia que reciba, incluida la interferencia que pudiera causar funcionamiento no deseado.

Cualquier modificación o cambio que no haya sido aprobado expresamente por la parte responsable de la conformidad podría invalidar el derecho del usuario a utilizar el producto.

Este equipo ha sido probado, y se ha encontrado que satisface los límites de un aparato digital Clase B, de acuerdo a la sección 15 de las normas de la FCC. Estos límites están diseñados para proveer protección razonable contra interferencia perjudicial en una instalación residencial. Este equipo genera, usa y puede radiar energía de radiofrecuencia y, si no se instala y utiliza en cumplimiento de las instrucciones, puede causar interferencia perjudicial a las comunicaciones de radio. Sin embargo, no se garantiza que la interferencia no pudiera ocurrir en una instalación en particular. Si este equipo causa interferencia perjudicial a la recepción de radio o televisión, lo que se puede determinar al encender y apagar el equipo, se le recomienda al usuario que trate de corregir la interferencia mediante una de las siguientes medidas:

- Cambiar la orientación o el lugar de la antena receptora.
- Aumentar la separación entre el equipo y el receptor.
- Conectar el equipo a un tomacorriente en un circuito diferente al que utiliza el receptor.
- Consultar al distribuidor o a un técnico con experiencia en radio/televisión para obtener ayuda.

Advertencia sobre exposición a radiofrecuencias

Este transmisor con su antena cumple los límites de exposición de radiofrecuencia (RF) de la FCC para la exposición no controlada/población general.

Este dispositivo no debe ubicarse ni hacerse funcionar con ninguna otra antena o transmisor.

Este transmisor con su antena cumple con los límites de exposición de radiofrecuencia (RF) de la Industria de Canadá para la exposición no controlada/población general.

Este aparato digital Clase B cumple la norma canadiense ICES-003.

Conformidad del producto (cont.)

Información del módulo

Nombre de mercadotecnia del producto (PMN por sus siglas en inglés): Módulo Bluetooth

Número de identificación de versión de firmware (FVIN por sus siglas en inglés): 1.0

Cuidado y limpieza

Para obtener los mejores resultados, tenga presente lo siguiente al limpiar su producto KOHLER:

¡IMPORTANTE! No sumerja el producto en agua.

- Siempre pruebe la solución de limpieza en un área oculta antes de aplicarla a toda la superficie.
- Limpie bien con una esponja o con un trapo suave y húmedo. Retire el limpiador rápidamente después de aplicarlo. Enjuague y seque las superficies cercanas que hayan recibido salpicaduras.
- No deje mucho tiempo los limpiadores en las superficies.
- Para limpiar las superficies nunca utilice materiales abrasivos, como cepillos o estropajos.

Para obtener información detallada de limpieza y de productos a considerar, visite kohler.com/clean. Para solicitar información sobre el cuidado y la limpieza, llame al 1-800-456-4537.

Garantía

Garantía limitada de tres años del asiento de limpieza C3 y del inodoro inteligente KOHLER

Kohler Co. garantiza sus inodoros con funcionalidad integrada de lavado ("inodoros inteligentes") y sus asientos de limpieza contra defectos de material y mano de obra durante el uso normal residencial, durante tres años a partir de la fecha de instalación del producto. Esta garantía se aplica solamente a inodoros inteligentes y asientos de limpieza instalados en Estados Unidos de América, Canadá y México ("Norteamérica").

Si se encuentra un defecto durante el uso residencial normal, Kohler Co., a su criterio, reparará, proveerá una pieza de repuesto o un producto, o realizará los ajustes pertinentes en los casos en que la inspección realizada por Kohler Co. determine dicho defecto. Esta

Garantía (cont.)

garantía no cubre daños causados por accidente, abuso o uso indebido. El cuidado y la limpieza indebidos anulan la garantía*. Al presentar las reclamaciones de garantía a Kohler Co. es necesario incluir el comprobante de compra (recibo de venta original). Kohler Co. no se hace responsable de costos de mano de obra, instalación u otros costos incidentales o indirectos, aparte de los mencionados arriba. En ningún caso deberá la responsabilidad de Kohler Co. exceder el precio de compra del inodoro inteligente o del asiento de limpieza eléctrico.

Si los inodoros inteligentes o los asientos de limpieza eléctricos se utilizan comercialmente o si se instalan fuera del territorio de Norteamérica, Kohler Co. garantiza que el inodoro inteligente y que el asiento de limpieza eléctrico estarán libres de defectos de material y de mano de obra durante un (1) año a partir de la fecha de instalación del producto, quedando en efecto el resto de las condiciones de esta garantía a excepción de la duración.

Si usted considera que tiene una reclamación en virtud de la garantía, comuníquese con su centro de remodelación, distribuidor, contratista de plomería o distribuidor por Internet. Asegúrese de proporcionar toda la información pertinente a su reclamación, incluida una descripción completa del problema, el producto, el número de modelo, la fecha de compra del producto, el lugar de compra del producto, y la fecha de instalación. También incluya el recibo original. Para obtener información adicional, o para el nombre y la dirección del lugar de reparación y servicio más cercano a usted, escriba a Kohler Co., Atención: Customer Care Center, Kohler, Wisconsin 53044 USA, o llame al 1-800-4-KOHLER (1-800-456-4537) desde los EE.UU. y Canadá, y al 001-800-456-4537 desde México, o visite www.kohler.com desde los EE.UU., www.ca.kohler.com desde Canadá, o www.mx.kohler.com en México.

LAS GARANTÍAS ANTERIORMENTE MENCIONADAS SUSTITUYEN A TODAS LAS DEMÁS GARANTÍAS, EXPRESAS O IMPLÍCITAS, INCLUIDAS, ENTRE OTRAS, LAS GARANTÍAS IMPLÍCITAS DE COMERCIALIZACIÓN E IDONEIDAD PARA UN USO DETERMINADO. KOHLER CO. Y/O EL VENDEDOR DESCARGAN TODA RESPONSABILIDAD POR CONCEPTO DE DAÑOS PARTICULARES, INCIDENTALES O INDIRECTOS.

Algunos estados/algunas provincias no permiten limitaciones en cuanto a la duración de una garantía implícita o a la exclusión o limitación de dichos daños, por lo que es posible que estas limitaciones y exclusiones no se apliquen a su caso. Esta garantía otorga al consumidor ciertos derechos legales específicos. Además, usted puede tener otros derechos que varían de estado a estado y de provincia a provincia. Esta garantía está destinada únicamente para

Garantía (cont.)

el comprador consumidor original y excluye todo daño al producto como resultado de errores de instalación, abuso del producto o uso indebido del mismo, bien sea por parte de un contratista, de una compañía de servicios o del consumidor mismo.

Esta es la garantía exclusiva por escrito de Kohler Co.

*Nunca utilice limpiadores que contengan abrasivos, amoníaco, blanqueador, ácidos, ceras, alcohol, disolventes u otros productos no recomendados para acero inoxidable o para plástico de polipropileno. Esto anula la garantía.

1321455-5-A

1321455-5-A

1321455-5-A

USA/Canada: 1-800-4KOHLER

México: 001-800-456-4537

kohler.com

THE BOLD LOOK
OF **KOHLER**®

©2017 Kohler Co.

1321455-5-A